



REPÚBLICA DOMINICANA



TÉRMINOS DE REFERENCIA Y ESPECIFICACIONES TÉCNICAS
"Adquisición materiales de oficina para uso DGA - Dirigido a MiPymes"

Compra Menor

DGAP-DAF-CM-2022-0101

Santo Domingo de Guzmán, Distrito Nacional

Julio, 2022

1. DATOS DEL PROCESO

1.1. Objeto

Constituye el objeto de la presente convocatoria es el “**Adquisición materiales de oficina para uso DGA - Dirigido a MiPymes**” de acuerdo con las condiciones fijadas en las presentes especificaciones técnicas. La adjudicación se hará a favor del oferente que presente la mejor propuesta y que cumpla con las especificaciones técnicas requeridas, sea calificado como la oferta que más convenga a la satisfacción del interés general y el cumplimiento de los fines y cometidos de la administración conforme a especificaciones y precio.

1.2. Presentación de ofertas

La entrega de propuestas se efectuará en el Departamento de Compras de la Dirección General de Aduanas (sótano), sita en Av. Abraham Lincoln, esq. Jacinto Mañón, No. 1101, ensanche Serralles o a través del portal transaccional de Compras Dominicanas hasta la **fecha y lugar indicados** en el cronograma del proceso y sólo podrá postergarse por causas de fuerza mayor o casos fortuitos definidos en el presente documento.

1.3. Condiciones de pago

La condición de pago establecida es crédito, contra presentación de factura y certificación de recibido conforme.

1.4. Moneda de la oferta

El precio en la oferta deberá estar expresado en moneda nacional (**Pesos dominicanos, RD\$**).

1.5. Plazo de mantenimiento de oferta

Los oferentes/proponentes deberán mantener las ofertas por el término de **sesenta (60) días calendarios** contados a partir de la fecha del acto de apertura.

1.6. Documentos Por Presentar

Oferta Técnica Sobre “A”

1. Formulario de presentación de oferta (SNCC.F.034)
2. Formulario de información sobre el oferente (SNCC.F.042)
3. Registro de Proveedores del Estado (RPE), emitido por la Dirección General de Contrataciones Públicas (DGCP), con los siguientes rubros: ●31200000 ●31201522 ●44120000 ●44122002 ●14110000 ●14111507
4. Certificación **MiPymes** vigente al momento del acto de apertura.
5. **Registro Mercantil actualizado**
6. Certificación de la Dirección General de Impuestos Internos (DGII) en el cual se manifieste que el oferente está al día con sus obligaciones fiscales.
7. Certificación de pago de la Tesorería de la Seguridad Social (TSS), la cual manifieste que está al día con sus obligaciones de la Seguridad Social.
8. Registro Mercantil Actualizado.
9. Oferta Técnica (conforme a las especificaciones técnicas suministradas)
10. Carta especificando tiempo de entrega y garantía.
11. Carta de aceptación de las condiciones de pago conforme a lo establecido en el punto 1.3.
12. Ficha Técnica incluyendo imágenes y especificaciones del modelo ofertado.

A. Documentación Técnica:

1. Oferta Técnica (conforme a las especificaciones técnicas suministradas)
Debe presentar la oferta en la unidad de medidas solicitadas.
2. Lista de principales clientes con nombres y números de teléfonos de contactos para referencia.
3. **Especificar tiempo de entrega.**
4. Acta constitutiva de la empresa con su nómina de presencia.
5. Acta actualizada de la empresa con su nómina de presencia.
6. Copia del acta donde se haya realizado cualquier cambio con relación a composición accionaria.

Oferta Económica Sobre "B"

1. Oferta económica en el formulario designado al efecto. (Expresado en moneda nacional).
2. Cotizar en la misma unidad de medida solicitada. Será responsabilidad del oferente la adecuación de los precios unitarios a las unidades de medidas solicitadas.
 - La entidad no realizará ninguna conversión de precios unitarios si estos se presentaran en unidades diferentes a las solicitadas, el o los ítems no serán considerados en la evaluación de la oferta técnica.

1.7. Presentación de los documentos contenidos en el sobre.

Los documentos contenidos en el sobre deberán ser presentados en un (01) original debidamente marcado como **"original"** en la primera página del ejemplar, junto con una (1) fotocopia simple de los mismos, debidamente marcada, en su primera página, como **"copia"**.

Las ofertas se presentarán en sobres cerrados y rotulados con las siguientes inscripciones:

Nombre del oferente/proponente
(Sello social)
Firma del representante Legal
Dirección General de Aduanas
Presentación: Oferta técnica y económica
Referencia: DGAP-DAF-CM-2022-0101

De preferencia enviar sus propuestas a través del Portal Transaccional de Compras Dominicanas.

El oferente que adquiriera la ficha técnica a través de la página web de la institución, <http://www.aduanas.gob.do/> o del portal administrado por el órgano rector, <https://www.dgcp.gob.do/>, deberá enviar un correo electrónico notificando al Departamento de Compras de la Dirección General de Aduanas, sobre la adquisición del mismo, a los fines de que la entidad contratante tome conocimiento de su interés en participar.

Para fines de consultas, canalizarlas a través del correo de:

Datos de contacto:

Correo: v.quintin@aduanas.gob.do Teléfono: (809) 547-7070 ext. 2812 / 2512

1.8. Cronograma del proceso.

ACTIVIDADES	PERÍODO DE EJECUCIÓN
1. Publicación	28/07/2022
2. Período para realizar consultas por parte de los interesados	Hasta el 29/7 /2022a las 09:42 a.m.
3. Plazo para emitir respuesta por parte de la Dirección Administrativa y Financiera o su equivalente.	Hasta el 29/7 /2022a las 03:06 p.m.
4. Recepción de Propuestas: "Sobre A" y "Sobre B"	Hasta el 01/08/2022 10:30 AM Departamento de Compras, ubicado en Edificio Sede DGA
5. Apertura de "Sobre A" Propuestas Técnicas y Sobre "B" Propuestas Económicas	01/08/2022 a las 10:40 AM
6. Periodo de subsanación de ofertas	2 días hábiles a partir de la notificación
7. Adjudicación	Concluido el proceso de evaluación
8. Notificación y Publicación de Adjudicación	5 días hábiles después de la adjudicación

2. ESPECIFICACIONES TÉCNICAS

2.1. Descripción

El objeto del proceso es el "Adquisición materiales de oficina para uso DGA - Dirigido a MiPymes", con las especificaciones que se solicitan a continuación:

2.2. Especificaciones Técnicas:

Ítem	Descripción	Unidad de Medida	Cantidad Solicitada	Especificaciones
1	Rollos Label Adhesivo 4 x 2	Unidad	90	Rollos de Label Adhesivos 4" x 2"
2	Rollos Label Adhesivo 2 x 1	Unidad	120	Rollos de Label Adhesivos 2" x 1"
3	Protectores de Pagina	Paquete de 100 Unds.	250	Protectores para hojas tres anillas 8 1/2 x 11 (Pqte. 100 Unds)
4	Resmas Papel Bond 20 8 ½ x 14	Resma	400	Resmas Papel Bond 20 8 ½ x 14 (Alto Porcentaje de blancura, peso 75g/m2/20lbs.)
5	Resmas Papel de Hilo 8 ½ x 11	Resma	8	Resmas Papel de Hilo 8 ½ x 11
6	Resmas Papel Bond 20, 8 ½ x 11	Resmas	3,150	Resmas de papel Bond 20, 8 ½ x 11 (Resmas 500/1, comprendida entre 75 y 80 g/m2, a partir de 98% de blancura)

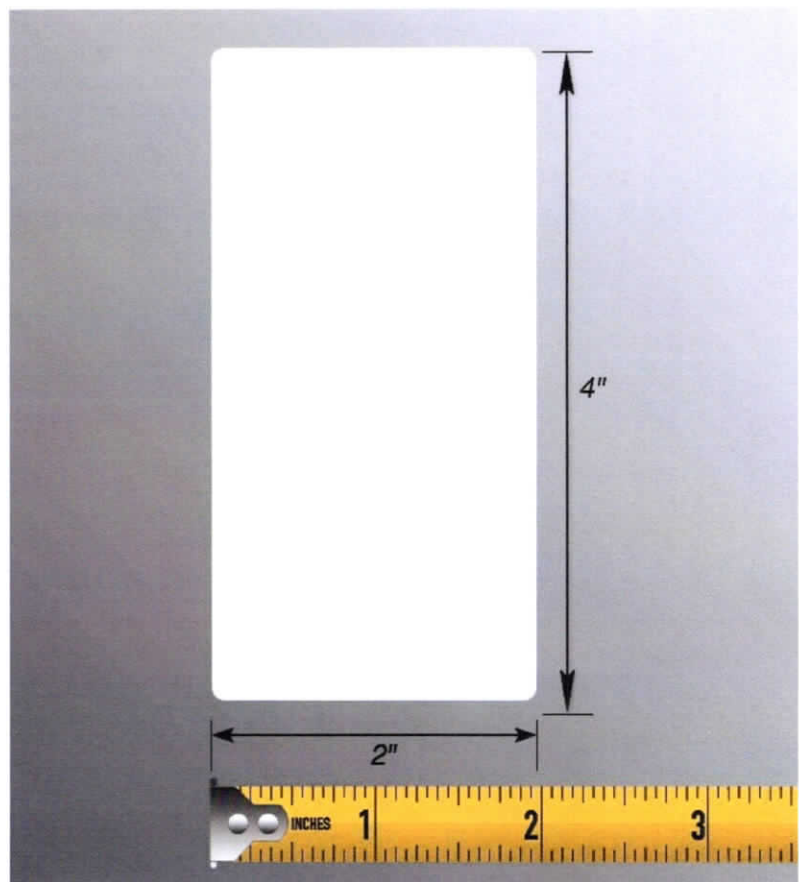
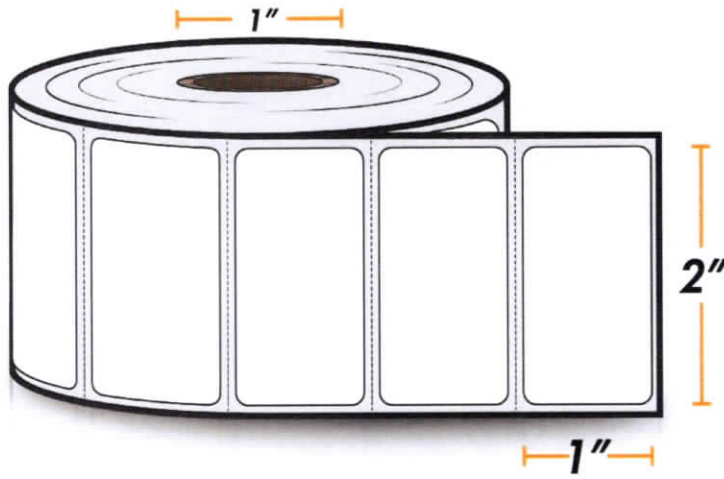

3. CRITERIOS DE EVALUACIÓN

Las propuestas deberán contener la documentación necesaria, suficiente y fehaciente para demostrar los siguientes aspectos que serán verificados bajo la modalidad “cumple/ no cumple”

Elegibilidad: Que el proponente está legalmente autorizado para realizar sus actividades comerciales en el país.

Capacidad Técnica: Que los bienes y servicios ofertados cumpla con las todas características especificadas en las en los términos de referencia.

El no cumplimiento en una de las especificaciones y/o garantías técnicas, el no colocar el nivel de detalle solicitado y los servicios especificados en las propuestas, el no incluir uno de los documentos solicitados en la propuesta técnica de naturaleza no subsanable, implica la descalificación de la oferta y la declaración de no conforme del servicio ofertado. En este caso no se realizará evaluación alguna de otros aspectos ya que dicha oferta estará descalificada.

4. CRITERIOS DE ADJUDICACIÓN

Se evaluarán las ofertas dando cumplimiento a los principios de transparencia, objetividad, economía, celeridad y demás, que regulan la actividad contractual, y comunicará por escrito al oferente/proponente que resulte favorecido. Al efecto, se tendrán en cuenta los factores económicos y técnicos más favorables es decir calidad, precio, tiempo de entrega, garantía y facilidad de crédito.

La adjudicación será decidida **por ítem** a favor del oferente / proponente cuya propuesta cumpla con los requisitos exigidos y presente menor precio en la oferta económica.

Nota:

Los formularios deben ser descargados en el siguiente enlace:

<https://www.dgcp.gob.do/sobre-nosotros/marco-legal/documentos-estandar/>

El oferente que resulte adjudicado debe remitir firmada la Carta Compromiso Ético de la DGA al momento de recibir la orden de compra.